

Model No.HSU-CHM-04A

高信頼性

世界最速

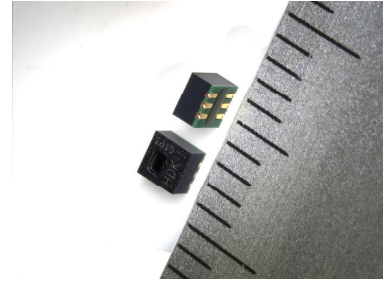

表面実装タイプ
2×2×1.25mm

コネクタ取付タイプでの対応も可能です。

■特徴

- ・高い長期信頼性
- ・超高速応答を実現(1τ:1秒)
- ・広範囲の駆動電圧に対応(1.62~5.5V)

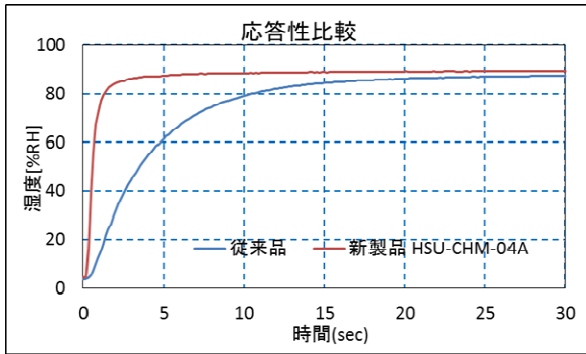

■製品仕様

1) 絶対最大定格

項目	定格	単位	備考
保存温度範囲	-50~125	°C	
駆動電圧	-0.3~7.0	V	

2) 定格

項目	定格	単位	備考	
駆動電圧	1.62~5.5	V		
消費電流	10	μA	毎秒1回/測定時の平均電流(※1)	
湿度	測定範囲	0~100	%RH	
	分解能	0.1	%RH	10bitデータ
	湿度精度	±3	%RH	25°C/20~80%RH
温度	測定範囲	-30~100	°C	
	分解能	0.1	°C	11bitデータ
	温度精度	±0.4	°C	5~60°C

3) 外形寸法

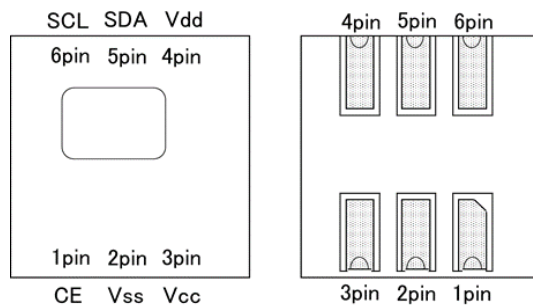
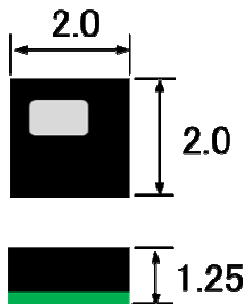

No.	端子名	機能
1	CE	チップイネーブル端子
2	Vss	電源端子(-)
3	Vcc	電源端子(+)
4	Vdd	内部定電圧出力端子
5	SDA	I2C-BUS用データ入出力端子
6	SCL	

(単位 : mm)

■主な用途

分類	用途
エアコン、冷蔵庫等 一般民生品	省エネ対策等
医療機器	CPAP装置(持続的気道内陽圧) 人工呼吸器
車載	曇り検知 省エネ対策

高速応答を利用して、左記分野での使用に最適です。