

# 仕 様 書 SPECIFICATION

品名	タクティールスイッチ
Product Name	TACTILE SWITCH
形番	KSHC611BT
Model No.	
管理No.	2257
Control No.	
日付	2020/11/30
Date	

北 陸 電 気 工 業 株 式 会 社  
コ ン ポ ー ネ ン ト 事 業 本 部  
機 構 部 品 工 場  
HOKURIKU ELECTRIC INDUSTRY CO., LTD.  
COMPONENTS DIVISION  
MECHANICAL PARTS FACTORY

本データに記載の内容は予告なく変更する場合がありますので、お問合わせの際には表紙に記載の品名、形番及び管理No. をご連絡戴けますようお願い致します。

The contents of this reliability test data may change without prior notice. For inquiries, please refer product name, model No., and control No. written in the cover sheet of this reliability test data.

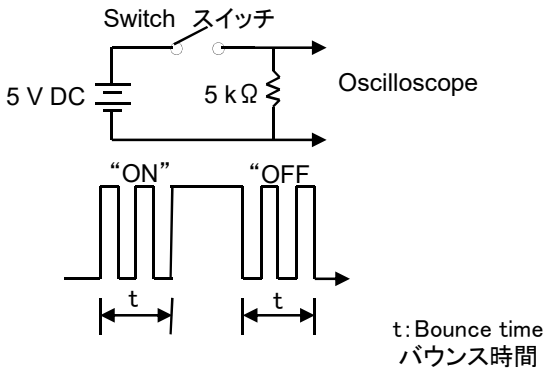

### 3 ELECTRICAL CHARACTERISTICS 電気的性能

ITEM 項目	TEST CONDITIONS 試験条件	REQUIREMENTS 規格
1 Contact Resistance 接触抵抗	Applying a static load of 1.5 to 2 times the operating force to the center of the stem, measurements shall be made by the voltage drop method with 5 V DC, 1mA applied, or by a 1kHz small - current contact resistance meter. (EX : Model AX-124 manufactured by ADEX) ステム中央部に、作動力(規格値)の1.5倍 ~ 2倍の静荷重を加え、1 kHz微小電流抵抗計(ADEX製AX-124抵抗計等)により測定する。	100 mΩ max. 以下
2 Insulation Resistance 絶縁抵抗	Measurements shall be made following application of 100 V DC potential, across terminals, and across terminals and cover, for one minute. DC 100 Vの電圧を、端子間及び端子と金属製枠間へ、1分間印加後測定する。	100 MΩ min. 以上
3 Dielectric Strength 耐電圧	250 V AC (50 Hz or 60 Hz) shall be applied across terminals, and across terminals and cover, for one minute. AC 250 V (50 Hz又は60 Hz)の電圧を、端子間及び端子と金属製枠間へ、1分間印加する。	There shall be no dielectric breakdown. 絶縁破壊のないこと。
4 Contact Bounce バウンス	Lightly striking the center of the stem at a rate encountered in normal use (3 to 5 operations per sec.), Contact Bounce shall be tested at "ON" and "OFF". ステムの中央部を通常の使用状態(3回/s ~ 5回/sの速さ)で軽く等速打鍵し、ON時及びOFF時のバウンスを測定する。 測定回路及びバウンス時間の測定は下図による。 	5 ms max. 以下

Pb(F)

			文書名 / Title 製品規格/Tactile Switch	種別 / HDK TYPE KSHC6〇〇BT	版/Rev. C
作成日 / Original Date 2007/3/27	北陸電気工業 株式会社 HOKURIKU ELECTRIC INDUSTRY CO., LTD.			仕様書番号 / DWG.NO. W-6565	SHEET 2/8

4 MECHANICAL CHARACTERISTICS 機械的特性

ITEM 項目	TEST CONDITIONS 試験条件	REQUIREMENTS 規格
1 Operating Force 作動力	Placing the switch such that the direction of switch operation is vertical, and then gradually increasing the load applied to the center of the stem, the maximum load required for the stem to come to a stop shall be measured.  スイッチの操作方向が垂直になるようにスイッチを設置し、ステム中央部に徐々に荷重を加え、ステムが停止するまでの最大荷重を測定する。	1.57 N±0.49 N
2 Full Travel 移動量	Placing the switch such that the direction of switch operation is vertical, and then applying a static load of 1.5 to 2 times the operating force to the center of the stem, the travel distance for the stem to come to a stop shall be measured.  スイッチの操作方向が垂直になるようにスイッチを設置し、ステム中央部に作動力(規格値)の1.5倍～2倍の静荷重を加え、ステムが停止するまでの距離を測定する。	0.25 mm +0.2/-0.1mm
3 Return Force 復帰力	The sample switch is installed such that the direction of switch operation is vertical, and then depressing the stem in its center to the whole travel distance, the force of the stem to return to its free position shall be measured.  スイッチの操作方向が垂直になるようにスイッチを設置し、ステム中央部を全移動量押圧後、ステムが復帰する力を測定する。	0.49 N min. 以上
4 Stop Strength ストッパー強度	Placing the switch such that the direction of switch operation is vertical, and then a static load of 29.4 N shall be applied in the direction of stem operation for a period of 60 seconds.  スイッチの操作方向が垂直になるようにスイッチを設置し、ステムの作動方向へ29.4 Nの静荷重を1分間加える。	There shall be no sign of damage mechanically and electrically. 電氣的・機械的に異常のないこと。
5 Stem Extraction Strength ステム抜去強度	Placing the switch such that the direction of switch operation is vertical, the maximum force to withstand a pull applied opposite and horizontal to the direction of stem operation shall be measured.  スイッチの操作方向が垂直になるようにスイッチを設置し、ステムの作動方向と反対方向及び水平方向へステムを引張って抜けない力である。	29.4 N min. 以上 (opposite 動作反対方向) 19.6 N min. 以上 (horizontal 水平方向)
6 Terminal Strength 端子強度	A static load of a tensile strength 9.8 N, a pushing strength 1.96 N or a bending strength 4.9 N shall be applied to the tip of the terminals for 10 seconds in any direction. However, 1cycle shall be made per one terminal.  端子の任意の一方方向に対し引張力9.8 N, 押力1.96 N, 曲げ力4.9 Nのいずれか一つの静荷重を10秒間, 1回加える。	There shall be no sign of damage mechanically and electrically. Without damage or looseness of terminals. However, except deformation of terminals.  端子の破損,ガタ等の発生なく、又、電氣的・機械的に異常のないこと。但し、端子の曲がりとは可とする。
② 7 Solderability はんだ付け性	The terminal shall be immersed in the flux for 5 s to 10 s. After fluxing the terminal shall be immersed in a pot of molten solder at 245 °C±5 °C for 3 s±0.5 s. Flux :Rosin ...Refer to JIS K 5902 Methanol...Refer to JIS K 1501 (The flux shall consist 25 % by weight of rosin.) Solder : Refer to Sn-3Ag-0.5Cu ロジン(JIS K 5902)のメタノール(JIS K 1501)溶液(濃度ロジン25 Wt%)に5 s～10 s浸し、次に245 °C±5 °Cの溶けたはんだ(Sn-3Ag-0.5Cu)中に3 s±0.5 s浸漬し取り出す。	A new uniform coating of solder shall cover a minimum of 75 % of the surface being immersed. はんだ浸せき面積の75%以上が新しいはんだで覆われていること。

				Pb(F)	
文書名 / Title				種別 / HDK TYPE	版 / Rev.
製品規格 / Tactile Switch				KSHC600BT	C
作成日 / Original Date		北陸電気工業 株式会社		仕様書番号 / DWG.NO.	SHEET
2007/3/27		HOKURIKU ELECTRIC INDUSTRY CO., LTD.		W-6565	3/8

5 ENVIRONMENTAL CHARACTERISTICS 耐候性能

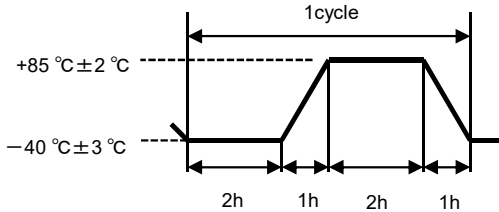
ITEM 項目	TEST CONDITIONS 試験条件	REQUIREMENTS 規格
1 Cold Test 耐寒性	Following the test set forth below, the sample shall be left in normal temperature and humidity conditions for one hour before measurements are made : 下記条件で試験を行った後、常温常湿中に1時間 ~ 2時間放置後測定する。  (1) Temperature 温度 : $-40\text{ }^{\circ}\text{C} \pm 3\text{ }^{\circ}\text{C}$ (2) Time 時間 : 500 h $\pm$ 12 h (3) Water drops shall be removed. 水滴は除去する。	Item 3 (項) Item 4.1, 4.2 (項)
2 Dry Heat 耐熱性	Following the test set forth below, the sample shall be left in normal temperature and humidity conditions for one hour before measurements are made : 下記条件で試験を行った後、常温常湿中に1時間 ~ 2時間放置後測定する。  (1) Temperature 温度 : $85\text{ }^{\circ}\text{C} \pm 2\text{ }^{\circ}\text{C}$ (2) Time 時間 : 500 h $\pm$ 12 h	Item 3 (項) Item 4.1, 4.2 (項)
3 Temperature Cycling 温度サイクル	Following 5 cycles of the temperature cycling test set forth below, the sample shall be left in normal temperature and humidity conditions for one hour before measurements are made. During the test, water drops shall be removed. 下記の温度サイクルを5サイクル繰り返した後、常温常湿中に1時間 ~ 2時間放置後測定する。但し、水滴は除去する。  	Item 3 (項) Item 4.1, 4.2 (項)
4 Damp Heat 耐湿性	Following the test set forth below, the sample shall be left in normal temperature and humidity conditions for one hour before measurements are made : 下記条件で試験を行った後、常温常湿中に1時間 ~ 2時間放置後測定する。  (1) Temperature 温度 : $40\text{ }^{\circ}\text{C} \pm 2\text{ }^{\circ}\text{C}$ (2) Relative humidity 湿度 : 相対湿度 90 % to 95 % (3) Time 時間 : 500 h $\pm$ 12 h (4) Water drops shall be removed. 水滴は除去する。	Contact Resistance 接触抵抗: 200 m $\Omega$ max. 以下 Insulation Resistance 絶縁抵抗: 10 M $\Omega$ min. 以上 Item 3.3, 3.4 (項) Item 4.1, 4.2 (項)
5 Salt Mist 塩水噴霧	Following the test set forth below, the sample shall be removed salt sediment by water wash.(use a soft brush etc.) 下記条件で試験を行った後、塩積物等を常温で水洗い(柔らかいはけ等を用いる)し、取り除く。  (1) Temperature 温度 : $35\text{ }^{\circ}\text{C} \pm 2\text{ }^{\circ}\text{C}$ (2) Salt solution concentration by weight 濃度 : 5 % $\pm$ 1 % (重量比) (3) Time 時間 : 48 h $\pm$ 4 h	Without unusual operation. 動作に著しい異常のないこと。
6 Resistance to sulfuration 耐硫化ガス性	Following the test forth below, the sample shall be left in normal temperature and humidity conditions for one hour. And it shall be operated 2 or 3 times before measurements are made : 下記条件で試験を行った後、常温常湿中に1時間 ~ 2時間放置し、2回 ~ 3回動作後測定する。  (1) H2S gas concentration H2S ガス雰囲気 : 5 ppm $\pm$ 1 ppm (2) Time 時間 : 96 h $\pm$ 4 h	Contact Resistance 接触抵抗: 500 m $\Omega$ max. 以下 Item 4.1 (項)

				Pb(F)	
		文書名 / Title		種別 / HDK TYPE	版 / Rev.
		製品規格 / Tactile Switch		KSHC600BT	C
作成日 / Original Date		北陸電気工業 株式会社		仕様書番号 / DWG.NO.	SHEET
2007/3/27		HOKURIKU ELECTRIC INDUSTRY CO., LTD.		W-6565	4/8

6 DURABILITY 耐久性能

ITEM 項目	TEST CONDITIONS 試験条件	REQUIREMENTS 規格
1 Operation Life 動作寿命	Measurements shall be made following the test set forth below : 下記条件で試験を行った後、測定する。  (1) 24 V DC , 50 mA resistive load 抵抗負荷 (2) Rate of operation 動作速度 : 1 to 2 operations per second 1 回/s ~ 2 回/s (3) Depression 押圧力 : 1.5 to 2 times the operating force 作動力(規格値)の1.5倍 ~ 2倍 (4) Cycle of operation 動作回数 : 100,000 cycles 回	Contact Resistance: 接触抵抗 200 mΩ max. 以下 Insulation Resistance: 絶縁抵抗 10 MΩ min. 以上 Contact Bounce : バウンス 10 ms max. 以内 Operating Force : 作動力 初期値に対し ±30 % of initial force 以内 Item 3.3(項) Item 4.2(項)
2 Vibration 耐振性	Measurements shall be made following the test set forth below : 下記条件で試験を行った後、測定する。  (1) Range of oscillation 振動数範囲 : 10 Hz ~ 55 Hz (2) Amplitude , pk-to-pk 全振幅 : 1.5 mm (3) Cycle of sweep 掃引の割合 : 10 Hz~55 Hz~10 Hz/about 約1 min. (4) Mode of sweep 掃引の方法 : Logarithmical sweep or Uniform sweep 対数掃引又は一様掃引 (5) Direction of oscillation 振動の方向 : Three mutually perpendicular directions, including the direction of stem travel. ステムの移動方向を中心とした垂直3方向 (6) Duration of testing 試験時間 : 2 hours each , for a total of 6 hours 各2時間, 計6時間	Item 3 (項) Item 4.1(項) Item 4.2(項)
3 Mechanical Shock 耐衝撃性	Measurements shall be made following the test set forth below : 下記条件で試験を行った後、測定する。  (1) Acceleration 衝撃加速度 : 980 m/s <sup>2</sup> (2) Cycles of test 試験回数 : 3 cycles each in 6 directions, for a total of 18 cycles 6方向各3回, 計18回    For other procedures, refer to JIS C 5026 上記以外は、JIS C 5026に準拠する。	Item 3 (項) Item 4.1(項) Item 4.2(項)
4 Resistance to soldering heat はんだ耐熱性	Following the test set forth below, the sample shall be left in normal temperature and humidity conditions for one hour before measurements are made : 下記条件で試験を行った後、常温常湿中に、1時間 ~ 2時間放置 後、測定する。  (1) Temperature and Immersion time はんだ温度及び浸せき時 260 °C±5 °C, 5 s±1 s or 350 °C±10 °C, 3 s+1/-0 s (2) Mounted on a 1.6 mm thick printed circuit board , it shall be immersed to copper foil side. プリント配線用基板(1.6 t)に実装状態で銅箔面まで浸せき。	Item 3 (項) Item 4.1(項) Item 4.2(項) There shall be no excessive deformation in appearance. 外観に著しい変形のないこ と。

Pb(F)

			文書名 / Title	種別 / HDK TYPE	版 / Rev.
			製品規格 / Tactile Switch	KSHC6〇〇BT	C
作成日 / Original Date	北陸電気工業 株式会社			仕様書番号 / DWG.NO.	SHEET
2007/3/27	HOKURIKU ELECTRIC INDUSTRY CO., LTD.			W-6565	5/8







7 OTHERS (cont.) その他 (続き)

7.7 Ozone Depleting Substance オゾン層破壊物質について

This component does not contain or use the ozone depleting substances  
 本部品、組立品にはオゾン層破壊物質は一切使用(直接含有、工程での使用)していません。

7.8 RoHS Directives RoHS指令対応について

This product conforms to RoHS Directives.  
 本製品は、RoHS指令対応製品です。

7.9 Notes on Design of a Set セット設計上の注意事項

- (1) For switch mounting holes, refer to the dimensions as described in attached drawing.  
 スイッチ取付孔は、外觀図に記載の寸法をご使用下さい。
- (2) We recommend the shape indicated in Fig.1 regarding the operation section. Concerning the angle, please set it within 4degrees as indicated in Fig.2.  
 セット側の操作部形状は、図-1.に示す形状を推奨します。又、傾きは図-2.に示すように、4度以内に設定して下さい。

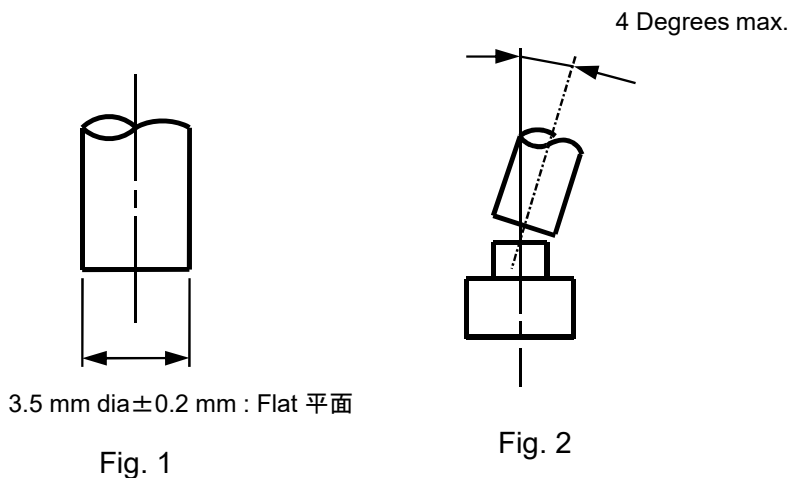

Pb(F)

				文書名 / Title	種別 / HDK TYPE	版/Rev.
				製品規格/Tactile Switch	KSHC6〇〇BT	C
作成日 / Original Date		北陸電気工業 株式会社			仕様書番号 / DWG.NO.	SHEET
2007/3/27		HOKURIKU ELECTRIC INDUSTRY CO., LTD.			W-6565	8/8

STRUCTURAL DRAWING  
構造図

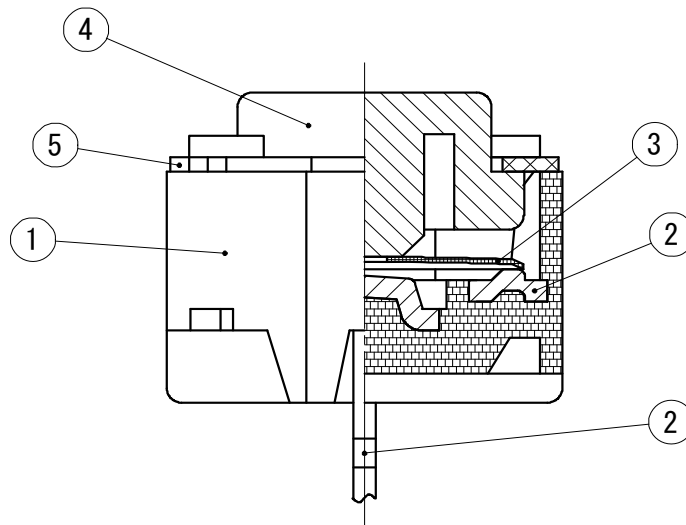

MATERIAL LIST  
材料表

No.	PART NAME 部品名	BASE MATERIAL 材質	PLATING 処理	COLOR 色調
1	Housing 本体(ハウジング)	Polyamide : PA ポリアミド		Black 黒
2	Terminal 固定接点端子	Brass 黄銅板 : BSP3	Under plating 下地メッキ Ni : 0.3 ~ 1 μm Surface plating 表面メッキ Ag : 0.3 μm MIN.	
3	Contact 可動接点	Phosphor bronze for springs ばね用リン青銅板 : PBSP	Ag plating (Contact side only) 片面Agメッキ : 0.3 μm MIN.	
4	Stem ステム	Polyamide : PA ポリアミド		Black 黒
5	Cover 覆い板(カバー)	Brass 黄銅板 : BSP3	Under plating 下地メッキ Cu : 0.3 μm MIN. Surface plating 表面メッキ SnCu : 2 μm MIN.	

(適用)  
KSHC611BT  
KSHC612BT  
KSHC613BT  
KSHC614BT

			文書名 / Title 製品規格 / Tactile Switch 使用材料表 / Material List	種別 / HDK TYPE KSHC61*BT	版 / Rev. D
作成日 / Original Date 2002/10/28	北陸電気工業 株式会社 HOKURIKU ELECTRIC INDUSTRY CO., LTD.			仕様書番号 / DWG.NO. W-5497	SHEET 1/1

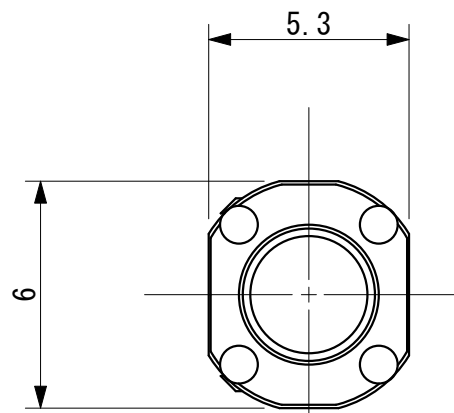

CIRCUIT DIAGRAM 回路図

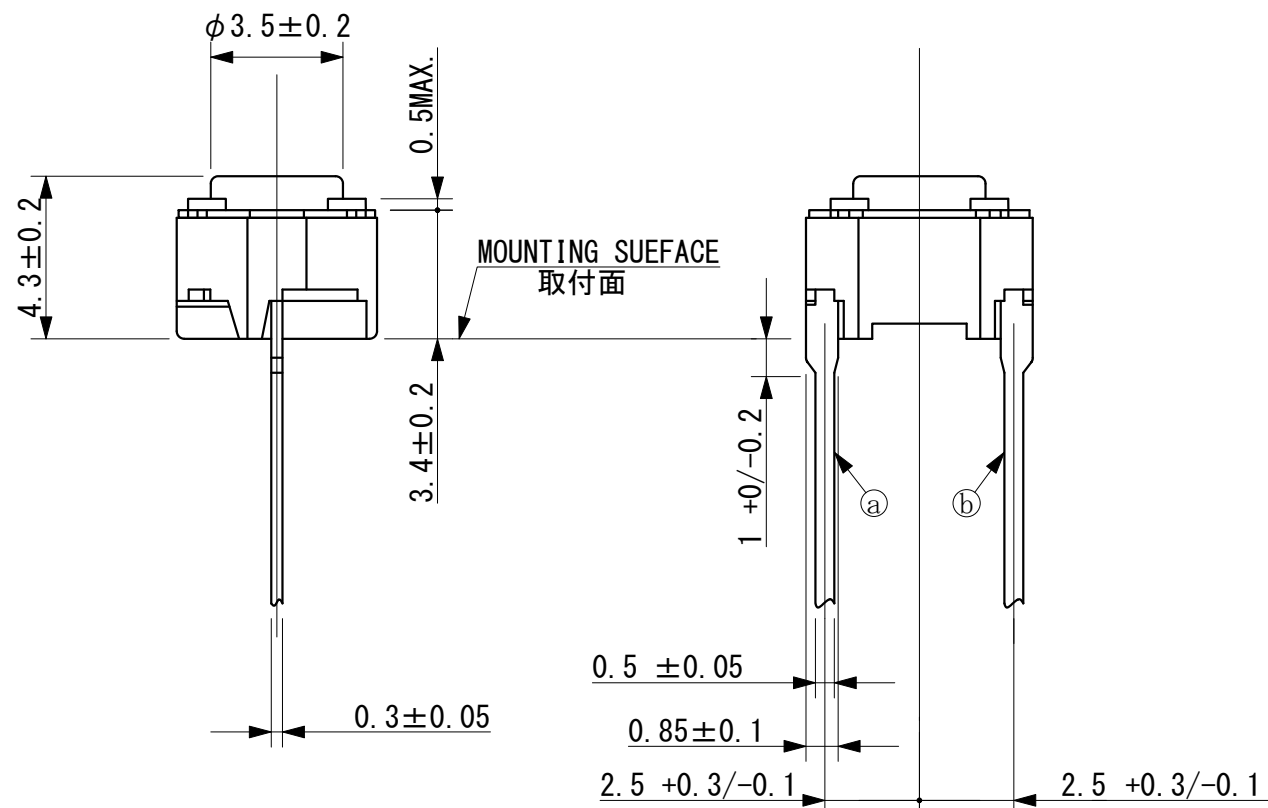
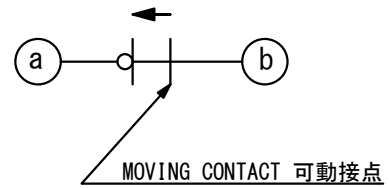

RECOMMENDED MOUNTING HOLE DIMENSIONS  
推奨基板取付孔寸法図

(VIEW FROM SWITCH MOUNTING SURFACE)  
(スイッチ取付面より見る)

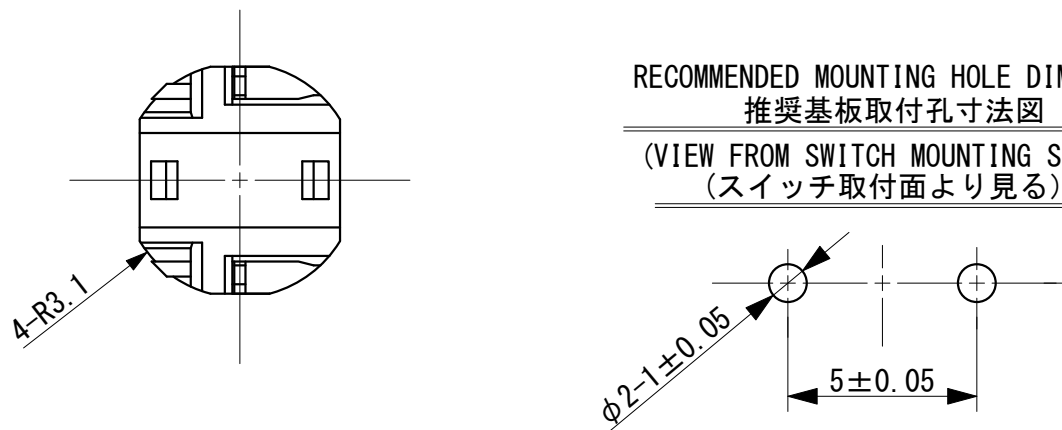

\*IT IS SUGGESTED TO USE A P.C. BOARD OF 1.6 THICK.  
\*プリント基板の板厚は1.6mmを御使用下さい。

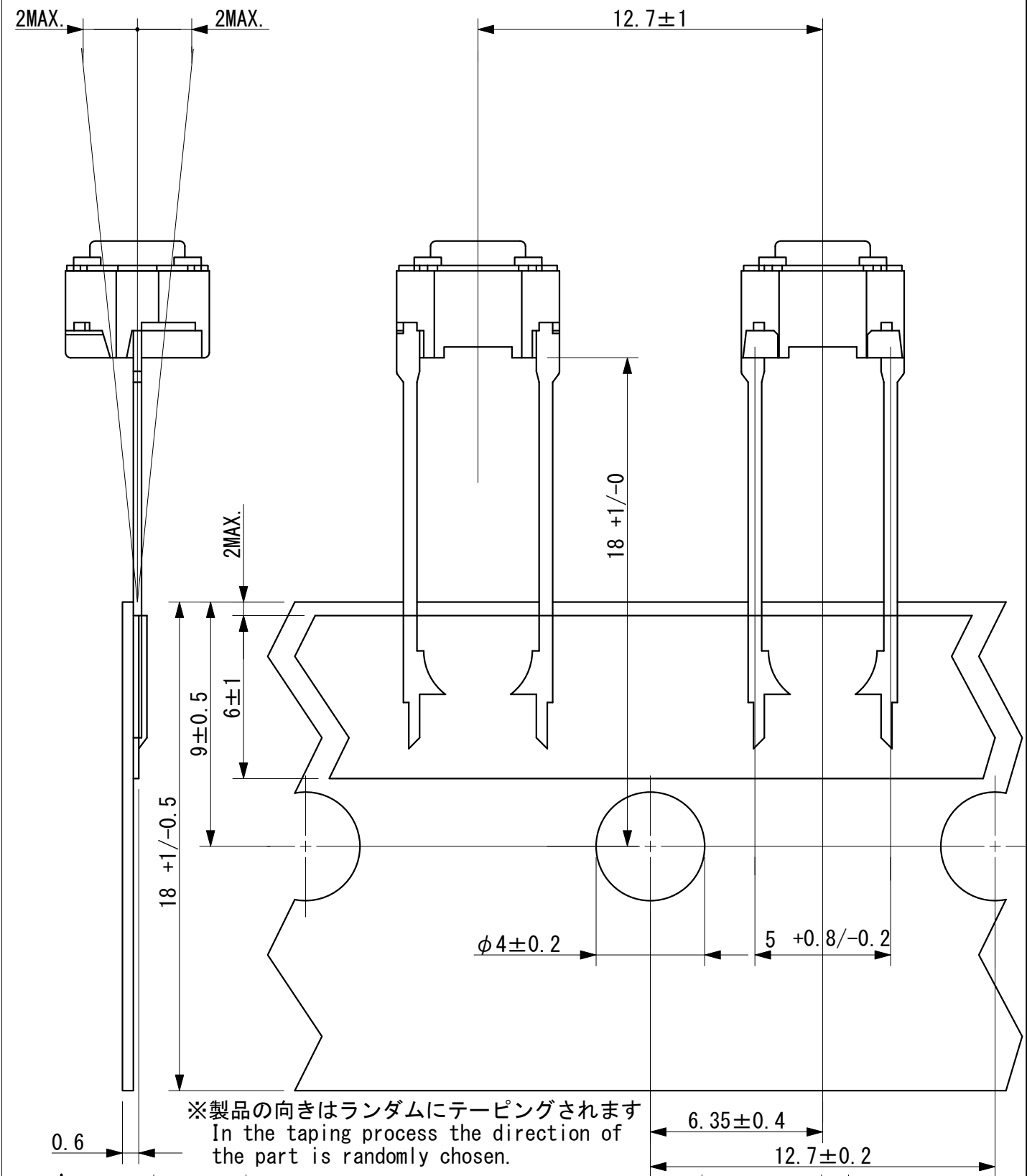

図法/DRAWING 第三角法 TRIGONOMETRY	単位/UNIT mm	尺度/SCALE 5/1	材料/MATERIAL	処理/DISPOSAL	種別・型名/MODEL NAME KSHC611OT
図名/DESCRIPTION 外觀図 Drawing of the appearance					種別・型名/MODEL NAME タクティルスイッチ、ラジアルテーピング Tactile Switch, Radial Taping
一般公差 GENERAL TOLERANCE ± 0.3mm					版/REV.
作成年月日 DRAWING DATE 2020/9/11					図番/DRAWING No. F-240.328

北陸電気工業株式会社  
HOKURIKU ELECTRIC INDUSTRY CO., LTD.



5.2. 製品の脱落 Fallout of part

連続3個以内とする。  
 また、脱落の総数は、最小梱包数の5%以下とする。  
 Fallout of part shall be equal to or less than 3 pieces of continuation.  
 And the total of fallout shall be equal to or less than 5 % of the number of minimum package.

6. 保存条件 Storage conditions

6.1. 保存環境 Storage Place

高温多湿、腐食性ガス、直射日光下での長期保存は避けて頂きます様願います。  
 保存環境としては、常温常湿(5~35°C、45~85%)を推奨致します。  
 Avoid long storage under high temperature, high humidity and corrosive gas condition,  
 and do not expose to direct sunlight.  
 Please keep the switches in normal temperature (5 to 35°C) and normal humidity (45 to 85%).

6.2. 保存期間 Storage Period

保存環境により多少異なりますが、製品の端子はんだ付け性保持の為、内装箱未開封にて製造日より6ヶ月間、開封後は1週間を目安としていただけます様願います。  
 For keeping good solderability, recommend storage period about 6 months from production date in case a packing box is unopened, and about 1 week in case its was opened.

6.3. 保存形態 Storage Conformation

製品端子やテーピング台紙の変形を防ぐ為に、下図の様に“HOKURIKU”の表示面が上になる状態で保存願います。  
 To prevent deformation of terminal and base tape, the display surface of “HOKURIKU” must be preserved in condition which becomes upside like following figure.

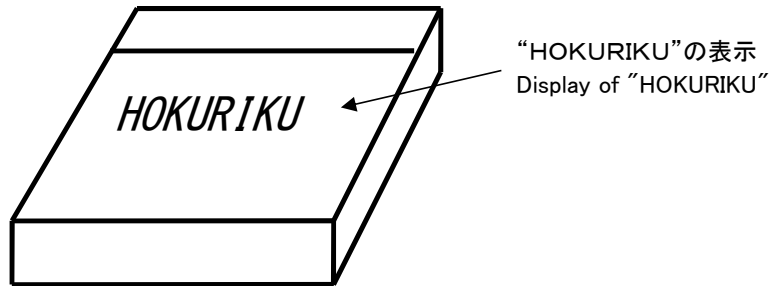

7. 包装箱への表示 Marking of packing box

包装箱へは下図の様式にて表示するものとする。  
 The marking shall be as follows.

PART NO.		HDK TYPE	
Q' TY	PCS.	LOT NO.	
PRODUCTION DATE			

				W-4732C、W-5329Cより更新	
文書名 / Title				種別 / HDK TYPE	版 / Rev.
包装仕様 / Packing Specification				KSHC6100T	
作成日 / Original Date		北陸電気工業 株式会社		仕様書番号 / DWG.NO.	SHEET
2019/10/28		HOKURIKU ELECTRIC INDUSTRY CO., LTD.		W-7232	2/2

**PACKING BOX 内装箱**

Unit 単位[mm]

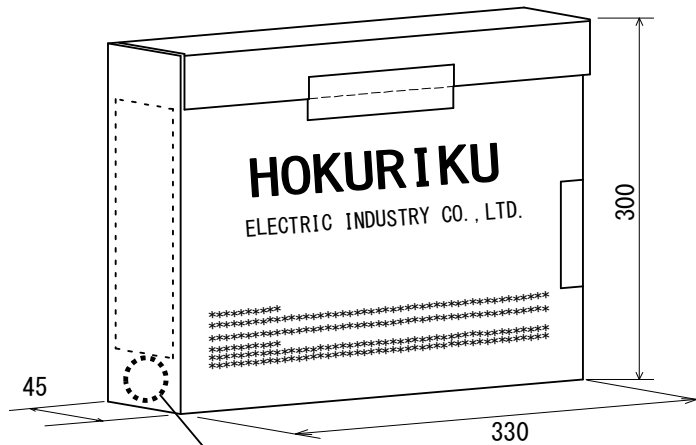

Indication of Pb(F) is put for the lead-free part (marked or sealed or written in felt-tip pen).  
鉛フリー品 Pb(F) 表示 (印又はシール又はマジック)

**PACKING FORM AND UNIT 外装梱包形態及び梱包数**

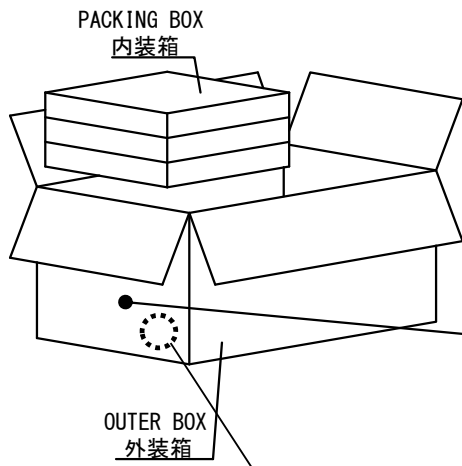

PART Q'TY/PACKING BOX 包装数/内装箱	MAX 2 500 pcs
PACKING BOX Q'TY /OUTER BOX 内装箱入数	MAX 12 boxes
PART Q'TY/PACKAGE 梱包数/外装箱	MAX 30 000 pcs

Outer box indication contents and position  
外装箱表示内容及び位置

Indication of Pb(F) is put for the lead-free part (marked or sealed or written in felt-tip pen).  
鉛フリー品 Pb(F) 表示 (印又はシール又はマジック)

P/N NO.	
HDK P/N	
LOT NO.	
Q'TY	

				文書名 / Title 包装図 / Packing drawing	種別 / HDK TYPE KSHC6100T	版/Rev.
作成日 / Original Date 2020/9/17	北陸電気工業 株式会社 HOKURIKU ELECTRIC INDUSTRY CO., LTD.			仕様書番号 / DWG.NO. R-3060	SHEET 1/1	